

PARTICOLARE -A-
DISPENSORE A PICCHETTO NEL TERRENO
(ESEMPLIFICATIVO)

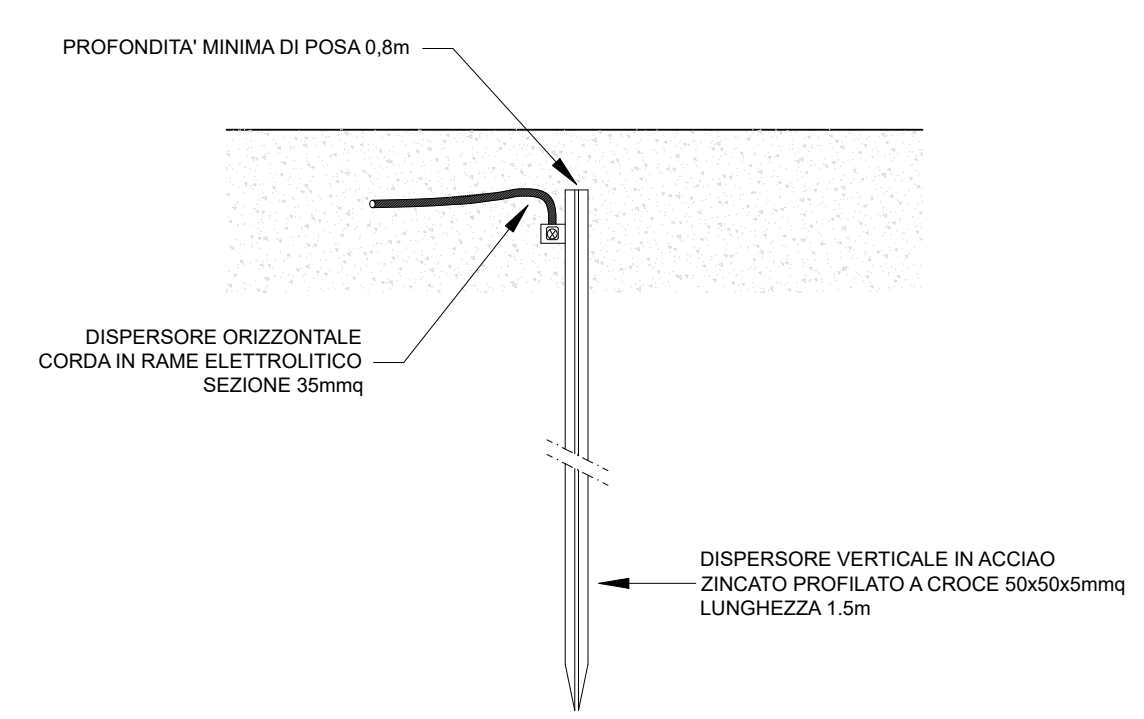

PARTICOLARE -B-
MORSETTO PRESSOFUSO IN ACCIAIO ZINCATO
(ESEMPLIFICATIVO)

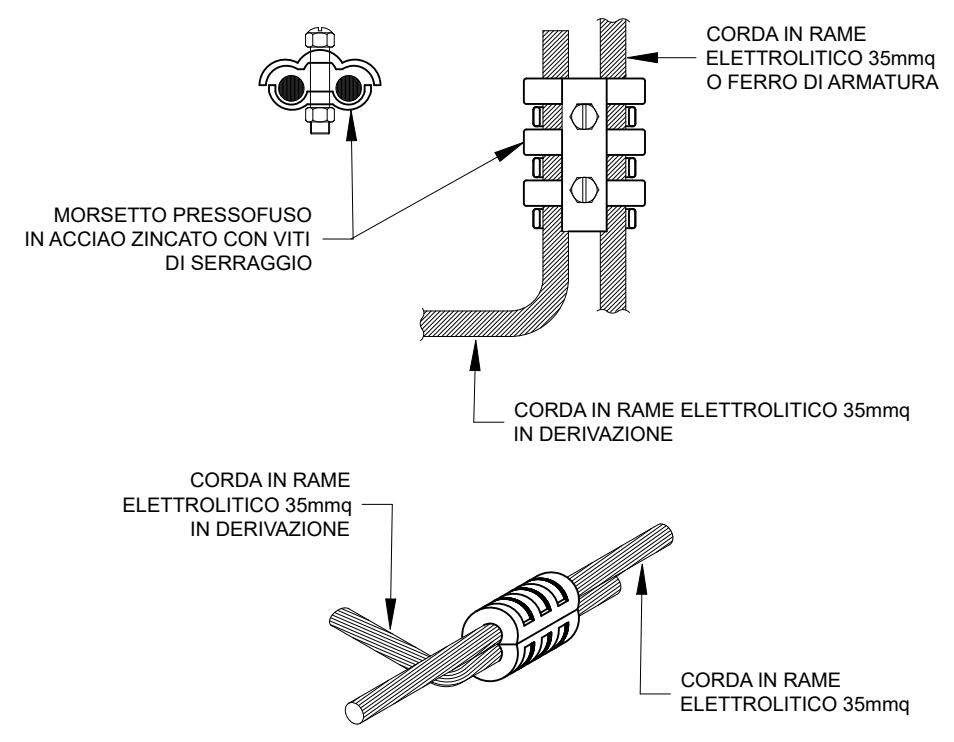

PARTICOLARE -C-
LEGATURA E SALDATURA A REGOLA D'ARTE AI FERRI DI ARMATURA
(ESEMPLIFICATIVO)

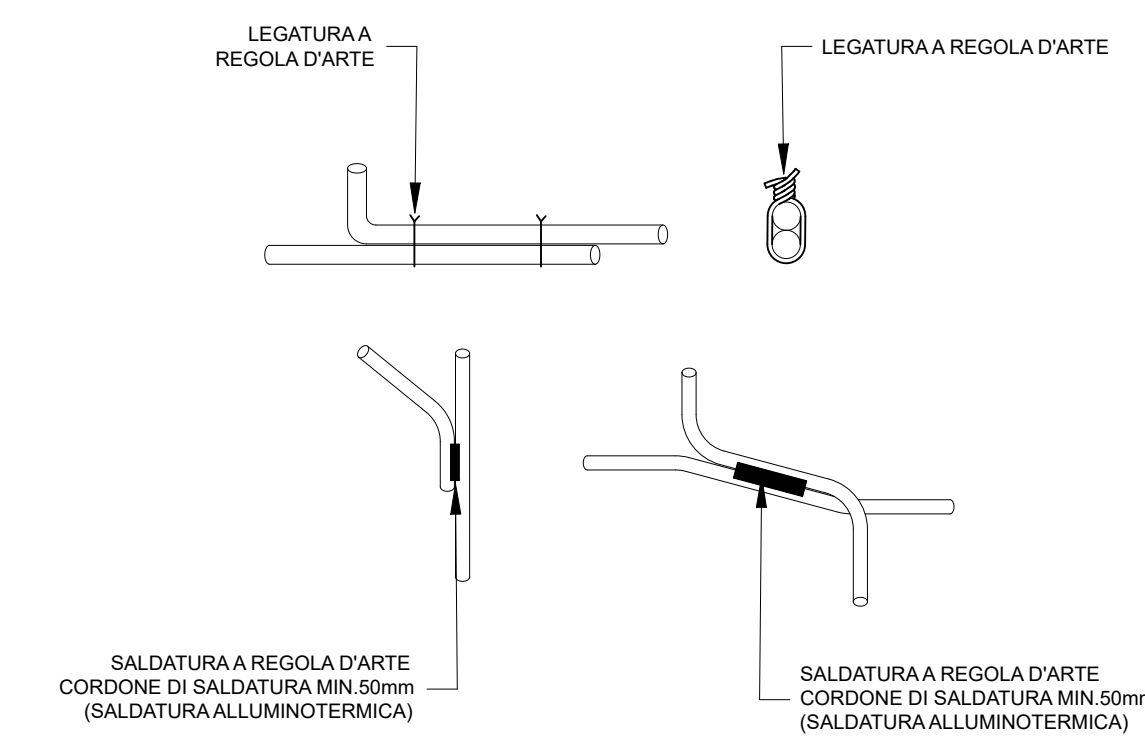

PARTICOLARE -D-
CONNESSIONE ALLA MAGLIA METALLICA PAVIMENTO
(ESEMPLIFICATIVO)

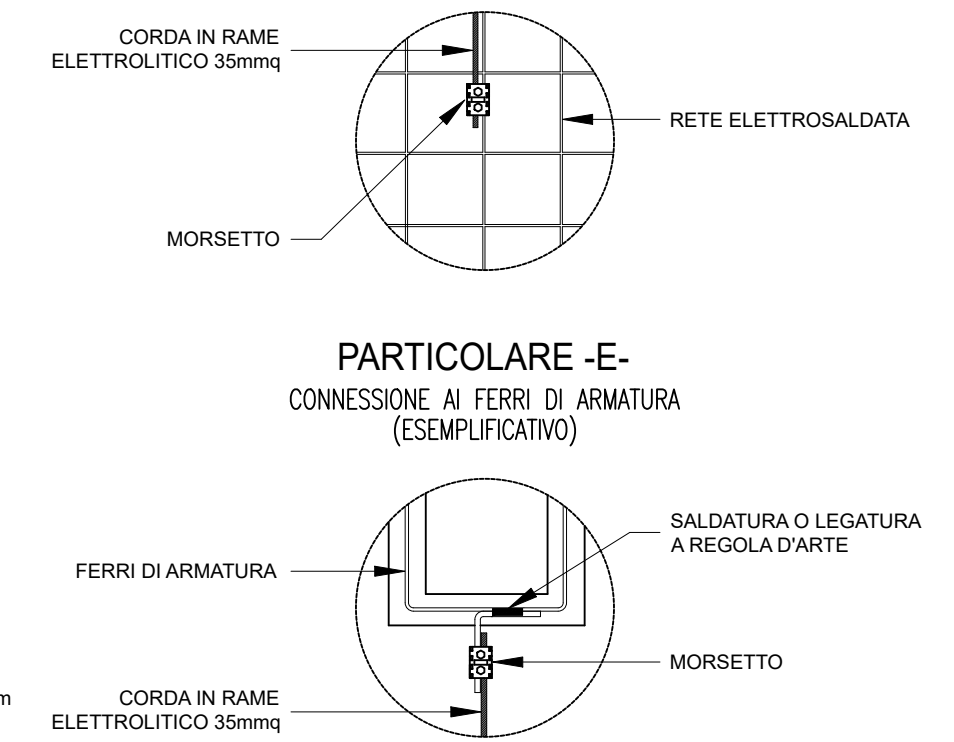

PARTICOLARE -E-
CONNESSIONE AI FERRI DI ARMATURA
(ESEMPLIFICATIVO)

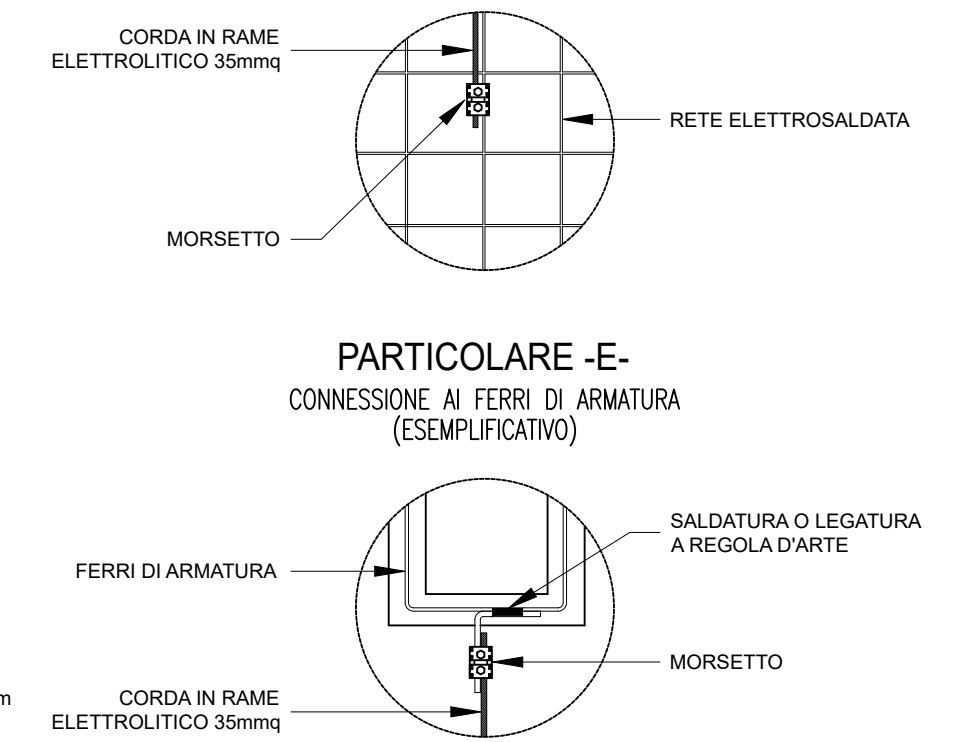

PARTICOLARE -F-
COLLETTORE EQUIPOTENZIALE EBB-1
(ESEMPLIFICATIVO)

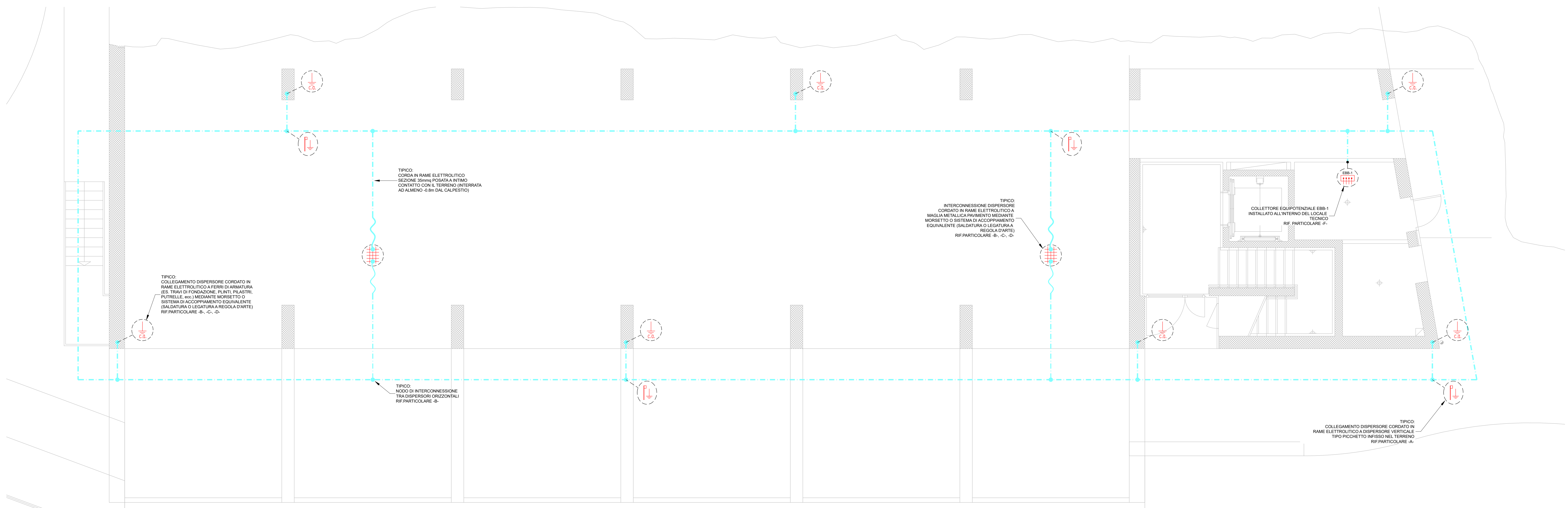
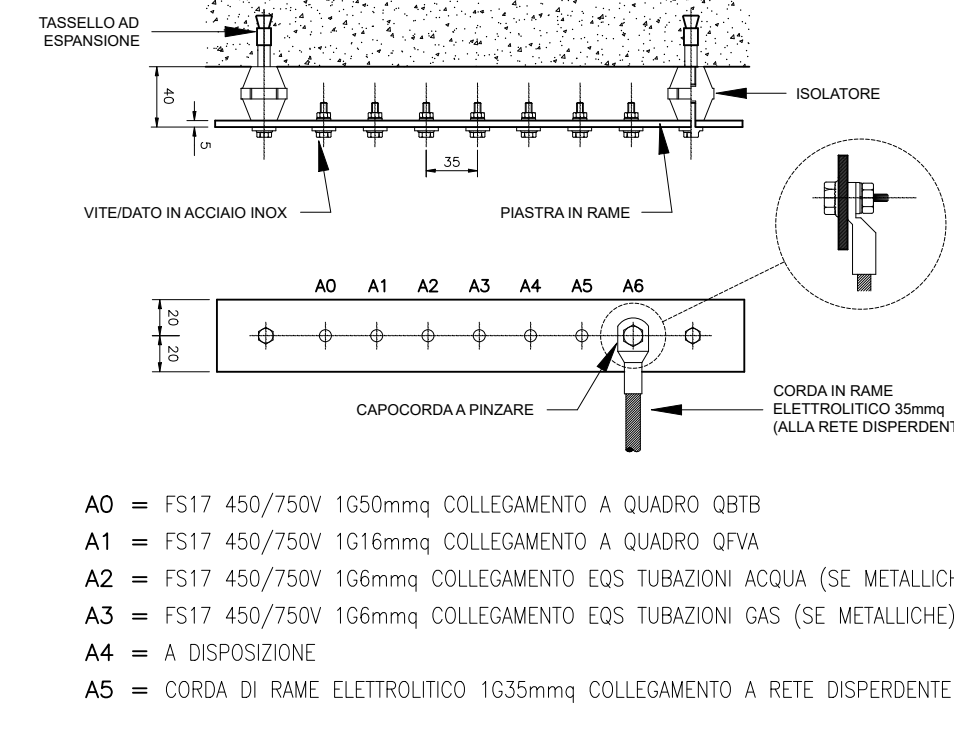

NOTE:
 • QUALORA SIANO PRESENTI PUNTI DI GIUNZIONE E CONTATTO TRA MATERIALI FORMANTI COPPIE ELETTROLITICHE DOVRANNO ESSERE PRESI TUTTI I PROVVEDIMENTI NECESSARI AD EVITARE L'INNESCARSI DI PROCESSI CORROSIVI.
 IN PARTICOLARE, PER L'ACCOPIAMENTO TRA RAME E ACCIAIO ZINCATO VERRA' INTERPOSTO UN ELEMENTO DI GIUNZIONE IN OTTONE (ES.: MORSETTO PRESSOFUSO) OPPURE STAGNATO (ES.: CAPOCORDA STAGNATO).

MANDANTE:
 Timbro e Firma
 Arch. Giuseppe Sgrò
STUDIO D'ARCHITETTURA ASSOCIATI

COLLABORATORI:
 Timbro e Firma
 Ing. Giulio Gabola - Progettazione impianti meccanici

Timbro e Firma
 Dr. Daniele Fomè - Progettazione impianti elettrici

ScaramelliniMarcoEngineering
 DOTT. ING. MARCO SCARAMELLINI
 Studio di Ingegneria e Consulenza
 Via Sesto n. 19 - 23010 Sondrio
 Telefono: 0323/210001
 email: scaramellini@scaramellini.it
 www.scaramellini.it

COMUNE DI CIVO
 PROVINCIA DI SONDRIO
 AMMINISTRAZIONE COMUNALE DI CIVO
 Piazza Sesto, 19
 23010 - Civo (SO)

PROGETTO ESECUTIVO
 REALIZZAZIONE POLO SPORTIVO COMPRESORIALE IN FRAZIONE SERONE NEL COMUNE DI CIVO
 C.U.P. J41B21014390002

PLANIMETRIA IMPIANTO DI MESSA A TERRA
E.03

Scala: 1:50
 Data: 09/2024
 Revisione: EC
 Disegnato: EC
 Verificato: EC
 Approvato: DF

0720-21-E